

Software Verification

Test Report

Team #1

200711460 이상열

200711470 정재호

201111344 김재엽

201211350 박주광

Brute Force Testing Result #1

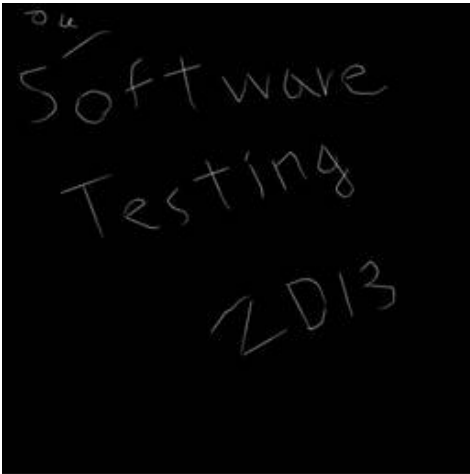

현재 보여지는 화면만 잘라내어 저장하는 현상으로 보여진다.

<원본 그림>은 9999x9999규격으로 저장한 파일이며
오른쪽 <저장 1>과 <저장 2>는 프로그램을 사용 <원본 그림>을 불러서
프로그램 창의 크기를 다르게 하여 저장 기능을 수행한 것이다.

Brute Force Testing Result #2



특정 작업을 수행하면 화면이 아래로 내려가는 현상
(특정 작업은 연필, 지우개, 페인트 등을 칭함)

Brute Force Testing Result #3

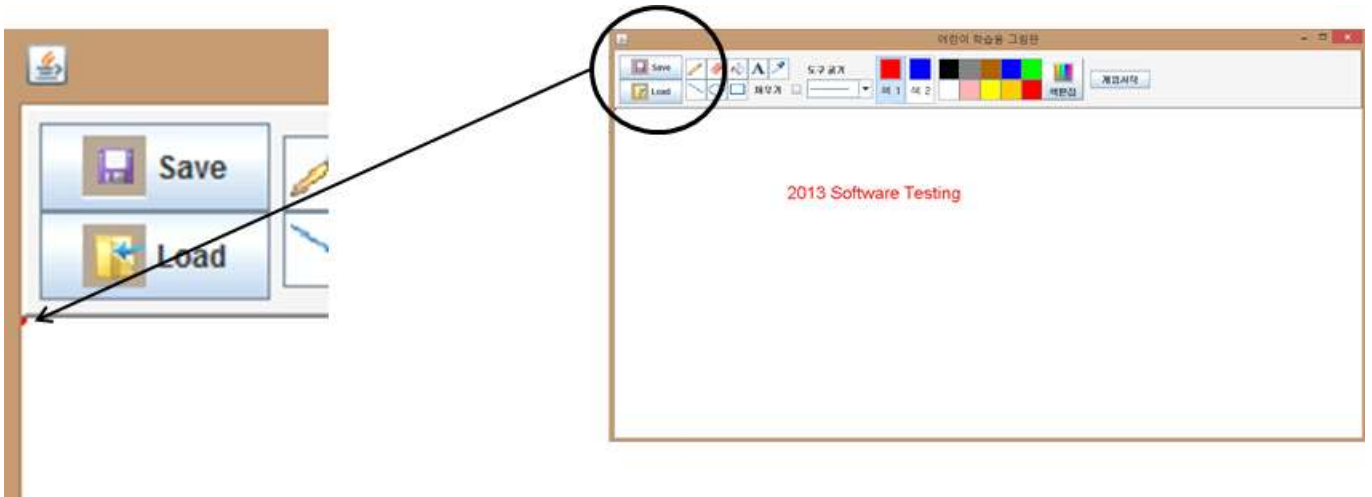

텍스트 입력 시 왼쪽 위편에 텍스트 색상과 같은 색상의 점 발생

Static Analysis - Sonar



test case가 모두 성공하였지만 coverage가 1.8%밖에 되지 않음.
전반적인 기능들이 잘 수행되지만 coverage가 조금 더 올라갔으면 좋겠음

Static Analysis - Eclipse TPTP (도형 그리기)

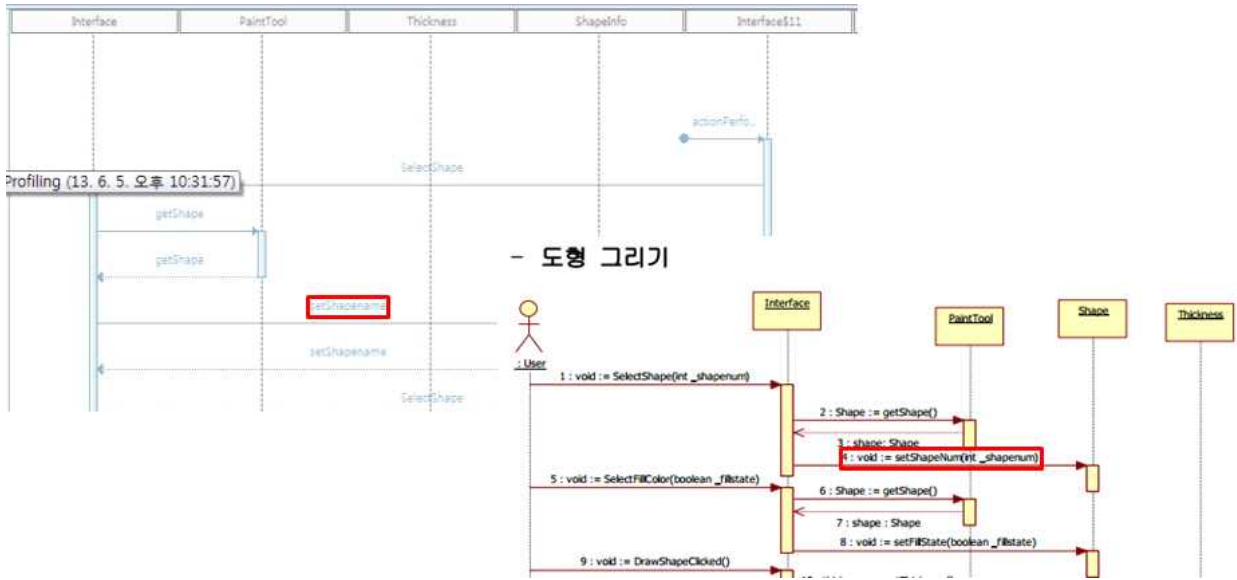

실제 코드와 문서상 method와의 이름이 맞지 않음

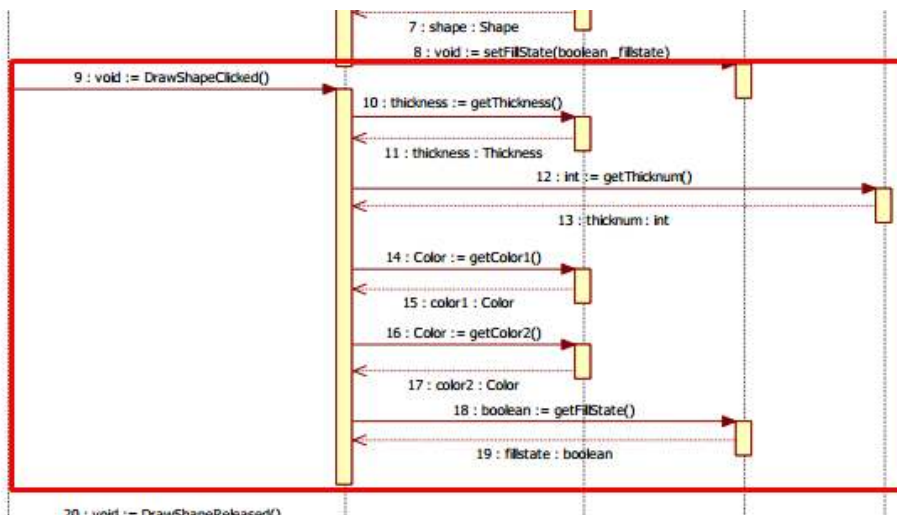
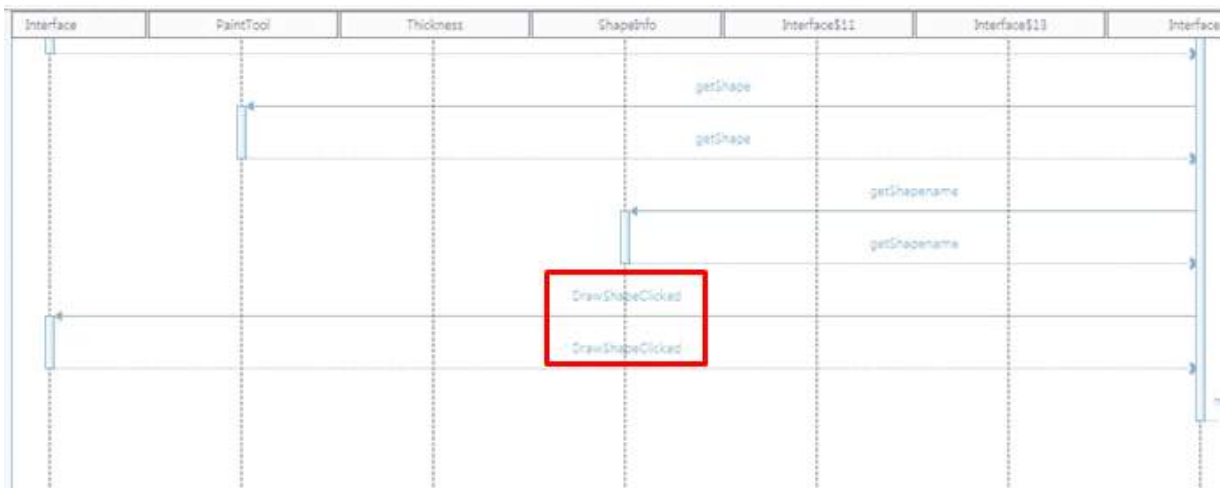

문서상의 method 기능과 실제간 차이 발생

Static Analysis - Eclipse TPTP (연필 그리기)

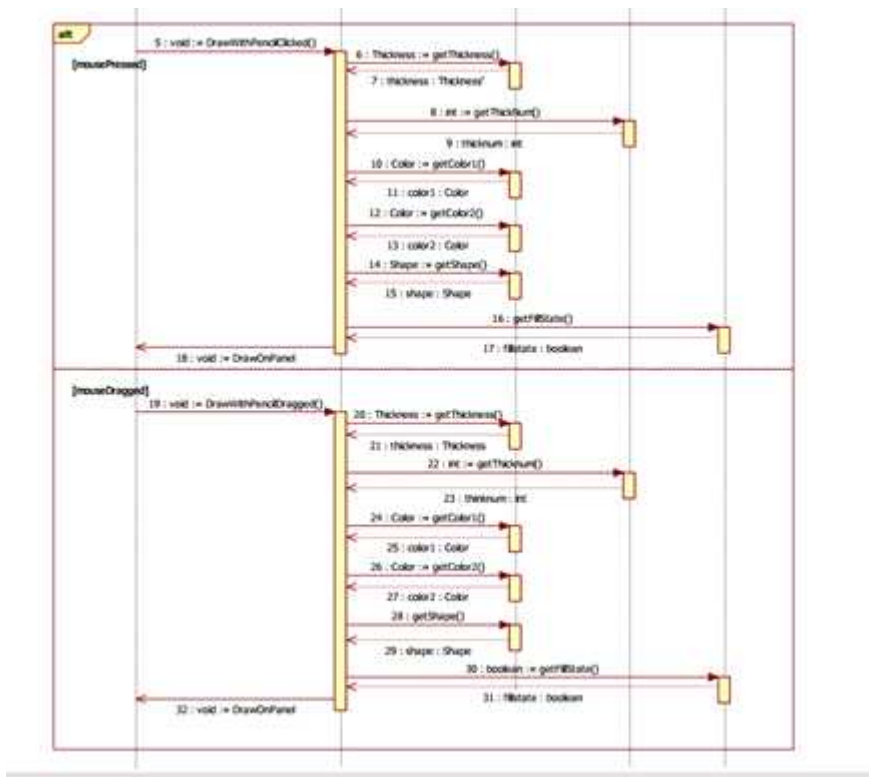
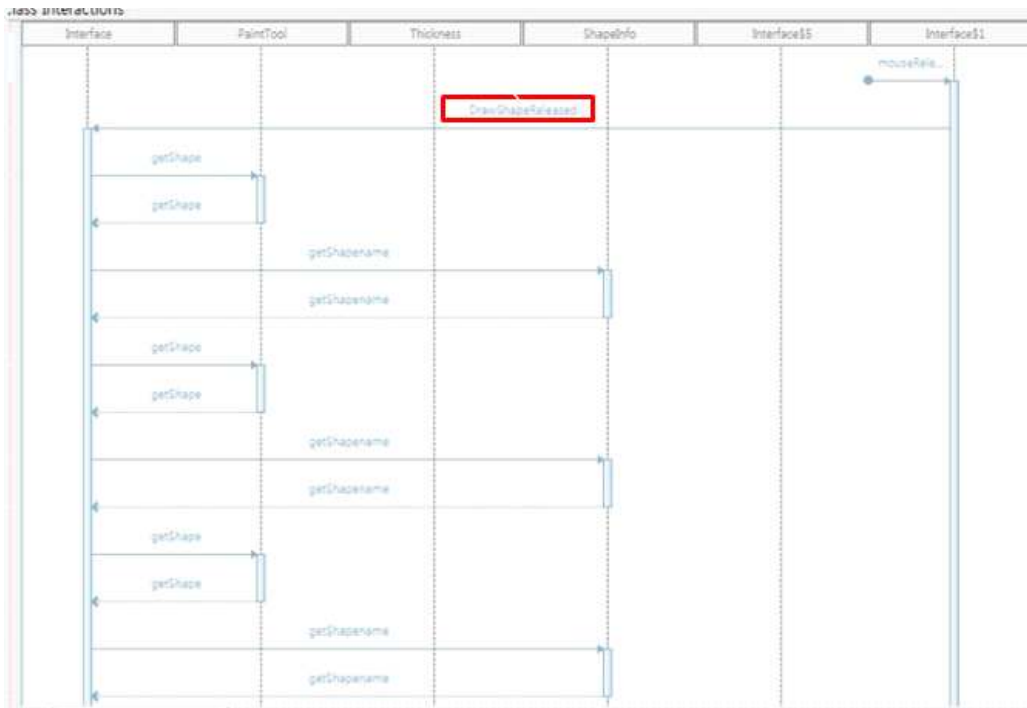

연필그리기 기능이 수행될 때, 마우스버튼을 release하는 부분의 동작도 실행되는데 문서상에 click과 dragged부분만 정의되어 있음

Static Analysis - Eclipse TPTP (게임 시작하기)

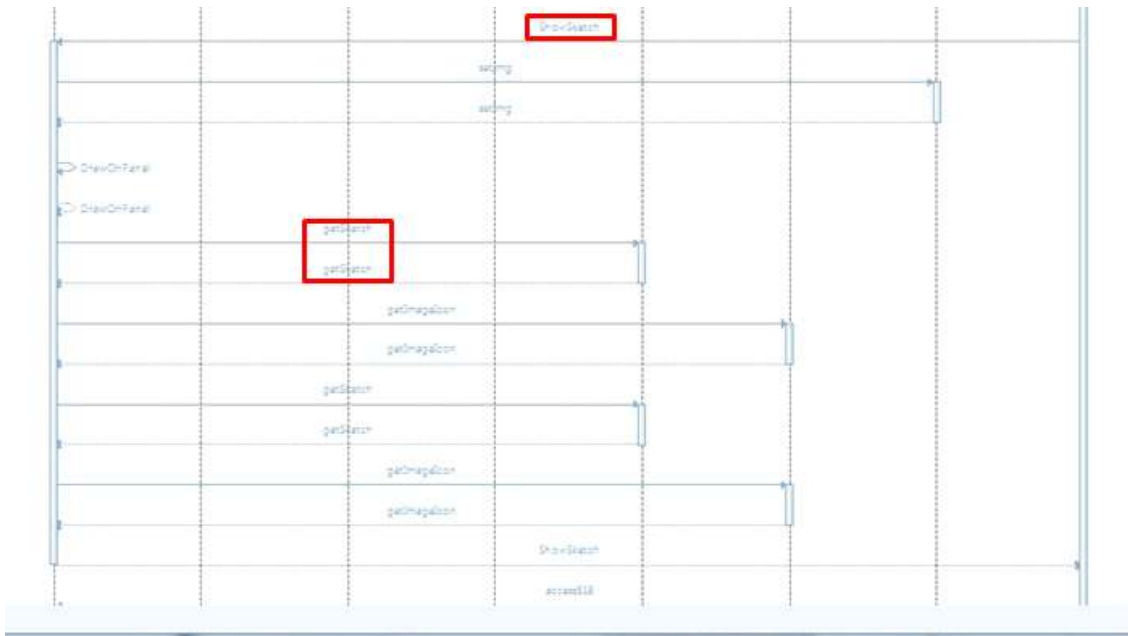

- 게임 시작하기

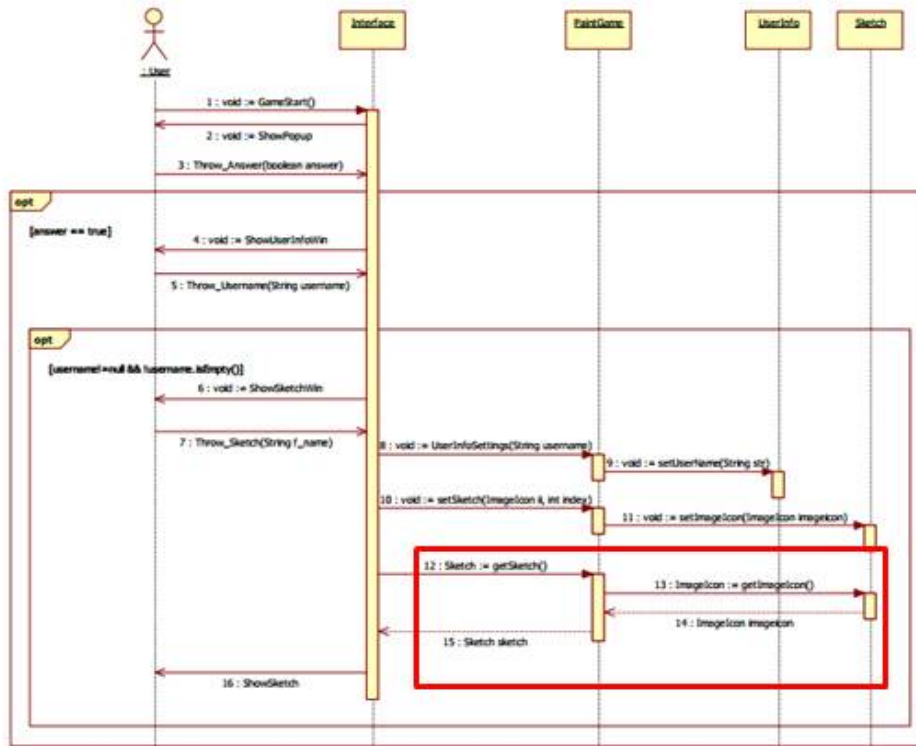

getsketch가 실제로는 showsketch가 실행되고 나서 getsketch기능으로 넘어가는데 이 부분이 표시되어 있지 않음

Static Analysis - Eclipse TPTP (게임 시작하기)

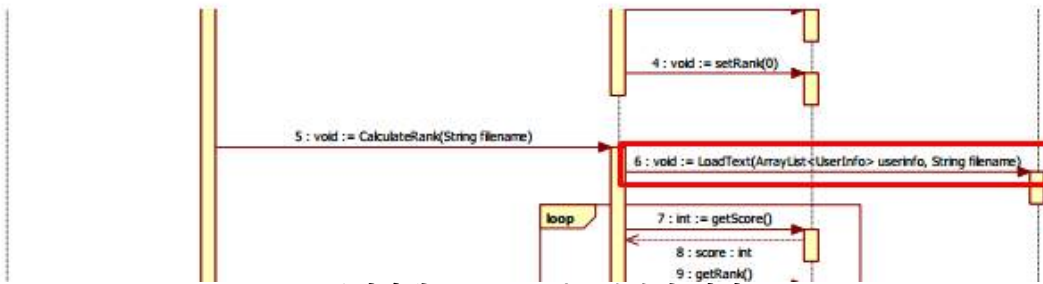
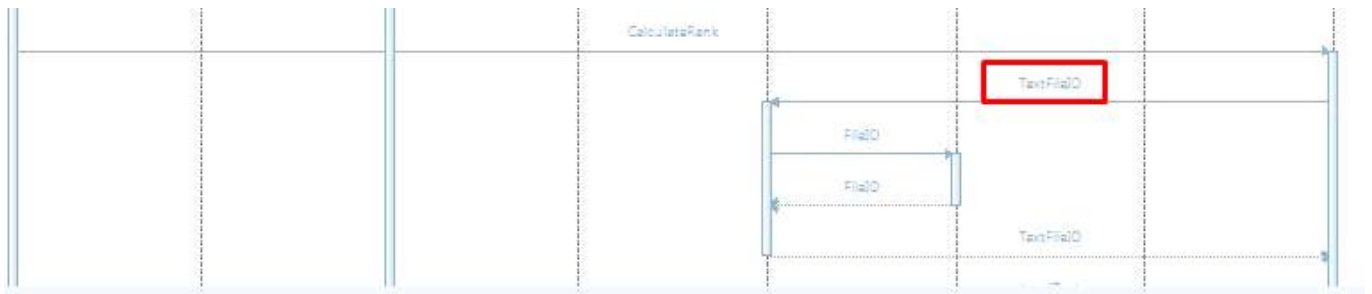

문서상에 TextFile/O 부분이 빠짐

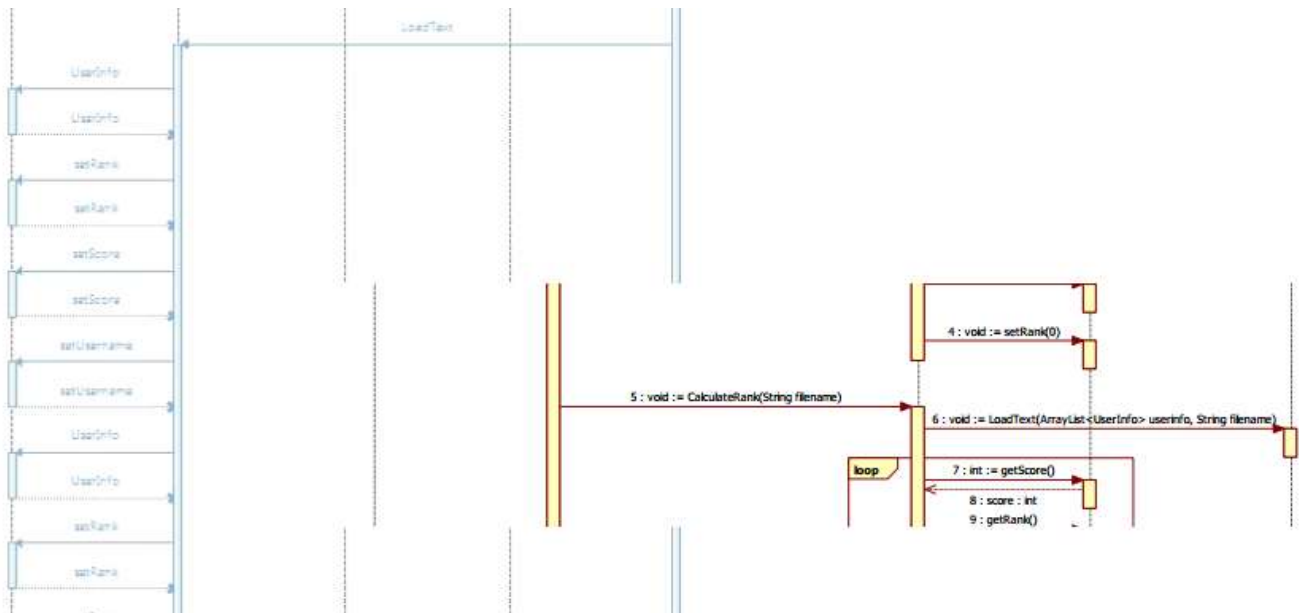

LoadText기능 역시 loop를 도는데 표현이 안되어있음
아래 부분에는 표현이 되어 있는데, 문서상의 통일성이 요구됨

보완사항

1. System Test 실패 경우에 대한 수정
2. Code Coverage 비율 증가
3. 실제 동작에 맞게 문서 수